

„Kapitał Intelktualny Lubelszczyzny 2010-2013”

Lubelskie - tu mieszkam, studiuje, pracuje

www.kil.lubelskie.pl

KAMPANIA INFORMACYJNO- PROMOCYJNA PROJEKTU

„KAPITAŁ INTELEKTUALNY LUBELSZCZYZNY 2010-2013”



realizowana przez

**Polską Fundację Ośrodków Wspomagania Rozwoju Gospodarczego „OIC Poland”
z siedzibą w Lublinie**

na podstawie umowy z dnia 1 lutego 2012 roku.

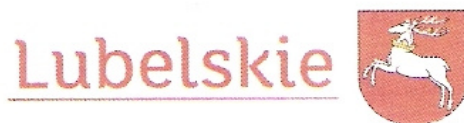

Projekt współfinansowany przez Unię Europejską w ramach Europejskiego Funduszu Społecznego

„Kapitał Intelktualny Lubelszczyzny 2010-2013”

Lubelskie - tu mieszkam, studiuje, pracuje

www.kil.lubelskie.pl

CELE I ZAŁOŻENIA KAMPANII INFORMACYJNO-PROMOCYJNEJ:

- ❖ zainteresowanie mieszkańców Lubelszczyzny problematyką projektu,
- ❖ dostarczenie opinii publicznej informacji o:
 - obecnej sytuacji gospodarczej,
 - lokalnych obszarach kooperacji pomiędzy przedsiębiorcami a środowiskiem naukowym,
 - obszarach stagnacji w regionie,
- ❖ dostarczenie nowej wiedzy na temat możliwości rozwoju przedsiębiorstw w regionie,
- ❖ inicjowanie działań na rzecz wzrostu poziomu adaptacyjności przedsiębiorstw do obecnych warunków.

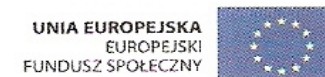
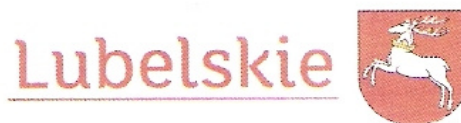

„Kapitał Intelktualny Lubelszczyzny 2010-2013”

Lubelskie - tu mieszkam, studiuje, pracuje

www.kil.lubelskie.pl

HASŁO KAMPANII INFORMACYJNO- PROMOCYJNEJ

Lubelskie- tu mieszkam, studiuje i pracuje

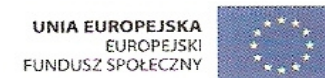
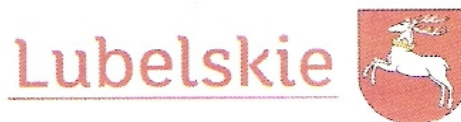

Projekt współfinansowany przez Unię Europejską w ramach Europejskiego Funduszu Społecznego

„Kapitał Intelktualny Lubelszczyzny 2010-2013”

Lubelskie - tu mieszkam, studiuje, pracuje

www.kil.lubelskie.pl

NARZĘDZIA PROMOCYJNE WYKORZYSTYWANE PODCZAS KAMPANII:

- ✓ Reklama radiowa
- ✓ Reklama prasowa
- ✓ Reklama internetowa
- ✓ Kontakty z dziennikarzami
- ✓ Spotkania informacyjne
- ✓ Konkurs medialny
- ✓ Konferencja podsumowująca projekt
- ✓ Druk materiałów promocyjnych oraz konferencyjnych



„Kapitał Intelktualny Lubelszczyzny 2010-2013”

Lubelskie - tu mieszkam, studiuję, pracuję

www.kil.lubelskie.pl

PROMOCJA W INTERNECIE

www.onet.pl

Stan realizacji działania:

W terminie 26 kwietnia 2012r. - 05 maja 2012r. -> 10-dniowa emisja billboardu internetowego na portalu www.onet.pl; w zakładce dotyczącej województwa lubelskiego.

Plan emisji w 2012 roku:

➤ wrzesień 2012r. - 2 emisja z 4 cykli 10- dniowych;

Plan emisji w 2013 roku:

➤ styczeń - marzec 2013r. - 3 emisja z 4 cykli 10- dniowych;

➤ październik 2013r. - 4 emisja z 4 cykli 10- dniowych.

Emisja mega billboardu 800x150 pikseli
(4 cykle po 10 dni; capping 2/tydzień)



Projekt współfinansowany przez Unię Europejską w ramach Europejskiego Funduszu Społecznego

„Kapitał Intelktualny Lubelszczyzny 2010-2013”

Lubelskie - tu mieszkam, studiuje, pracuje

www.kil.lubelskie.pl

PROMOCJA W INTERNECIE

www.dziennikwschodni.pl

emisji mega billboardu 768x150 pikseli (6 cykli po 10 dni; capping 2/tydzień)

Stan realizacji dzialania:

W terminie 30 kwietnia 2012r. - 09 maja 2012r. odbyła się emisja billboardu internetowego na portalu www.dziennikwschodni.pl.

Plan emisji w 2012 roku:

- wrzesień 2012r. - 2 emisja z 6 cykli 10- dniowych
- październik 2012r. - 3 emisja z 6 cykli 10- dniowych

Plan emisji w 2013 roku:

- I kwartał 2013r. - 4 emisja z 6 cykli 10- dniowych
- II kwartał 2013r. - 5 emisja z 6 cykli 10- dniowych
- październik 2012r. - 6 emisja z 6 cykli 10- dniowych.

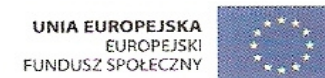
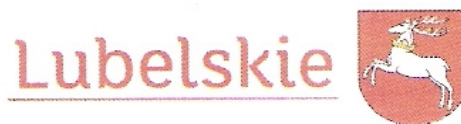
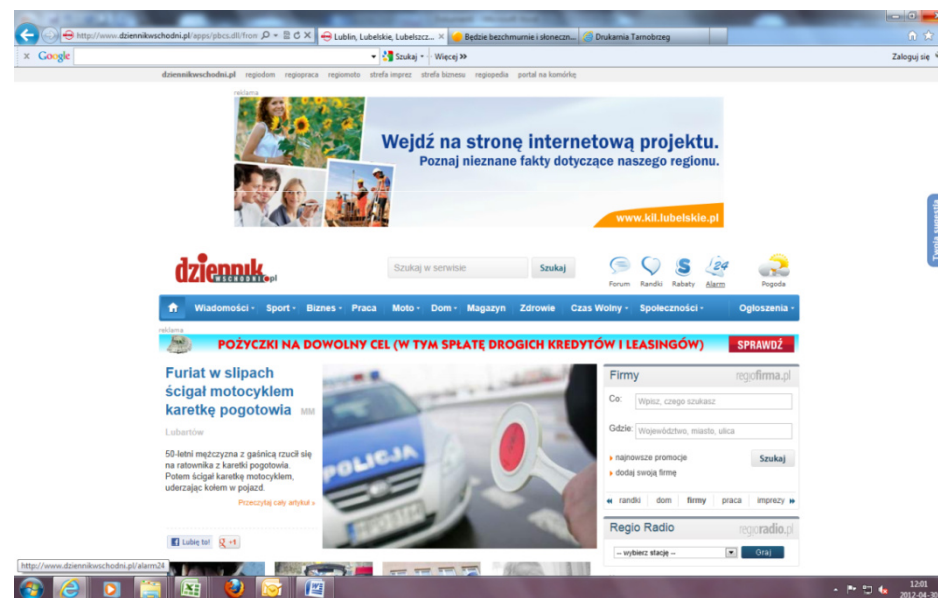

Projekt współfinansowany przez Unię Europejską w ramach Europejskiego Funduszu Społecznego

„Kapitał Intelktualny Lubelszczyzny 2010-2013”

Lubelskie - tu mieszkam, studiuje, pracuje

www.kil.lubelskie.pl

PROMOCJA W PRASIE

ARTYKUŁY SPONSOROWANE

Zamieszczenie 10 banerów informacyjnych w tytule prasowym o zasięgu lokalnym (wydanie poniedziałkowe).



INSERTY W PRASIE

Działania polegające na dołączeniu ulotki informacyjnej do gazety o zasięgu regionalnym w 5 cyklach po 10 000 egzemplarzy.

Pierwszy cykl z pięciu zaplanowanych, został zrealizowany w dniu 7 maja 2012r. Folder informacyjny w ilości 10 tys. sztuk został dołączony do poniedziałkowego wydania Dziennika Wschodniego.

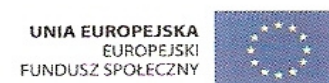

Projekt współfinansowany przez Unię Europejską w ramach Europejskiego Funduszu Społecznego

„Kapitał Intelktualny Lubelszczyzny 2010-2013”

Lubelskie - tu mieszkam, studiuje, pracuje

www.kil.lubelskie.pl

KONTAKTY Z DZIENNIKARZAMI



Nasze działania będą oparte na inicjowaniu i utrzymywaniu stałych kontaktów z dziennikarzami (telefonicznych, mailowych, osobistych w formie zorganizowanych spotkań, w celu przekazywania informacji na temat KIL 2010-2013).

- ❖ organizacja konferencji prasowych oraz spotkań mających na celu informowanie mediów o wynikach prac i analiz tychże wyników;
- ❖ organizowanie spotkań indywidualnych z dziennikarzami;
- ❖ opracowanie i publikowanie w gazetach o zasięgu lokalnym ogłoszeń, informacji na temat wyników badań prowadzonych podczas realizacji Projektu;
- ❖ publikowanie materiałów dziennikarskich w mediach drukowanych i elektronicznych.

Zapraszamy Państwa do stałej współpracy przy realizacji kampanii informacyjno - promocyjnej projektu poprzez rozpowszechnianie informacji o projekcie wśród Państwa słuchaczy, widzów, czytelników, czy internautów.



Projekt współfinansowany przez Unię Europejską w ramach Europejskiego Funduszu Społecznego

„Kapitał Intelktualny Lubelszczyzny 2010-2013”

Lubelskie - tu mieszkam, studiuje, pracuje

www.kil.lubelskie.pl

PROMOCJA W RADIU

W ramach promocji w radio zaplanowano nagranie 2 spotów radiowych, tj. :

- spot radiowy informujący o prowadzonych badaniach w ramach KIL;
- spot radiowy promujący efekty Projektu.

Zaplanowanych zostało 112 emisji 30 sekundowego spotu radiowego w czasie najwyższej słuchalności w regionalnej rozgłośni radiowej - Radio Lublin S.A.

Stan realizacji działania:

- pierwszy spot radiowy został nagrany.

Plan emisji w 2012 roku:

- maj - czerwiec 2012r.- emisja 20 spotów radiowych
- wrzesień - listopad 2012r. - emisja 30 spotów radiowych

Plan emisji w 2013 roku:

- styczeń- marzec 2013r.- emisja 10 spotów radiowych
- kwiecień- czerwiec 2013r.- emisja 10 spotów radiowych
- wrzesień- listopad 2013r.- emisja 42 spotów radiowych

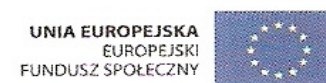
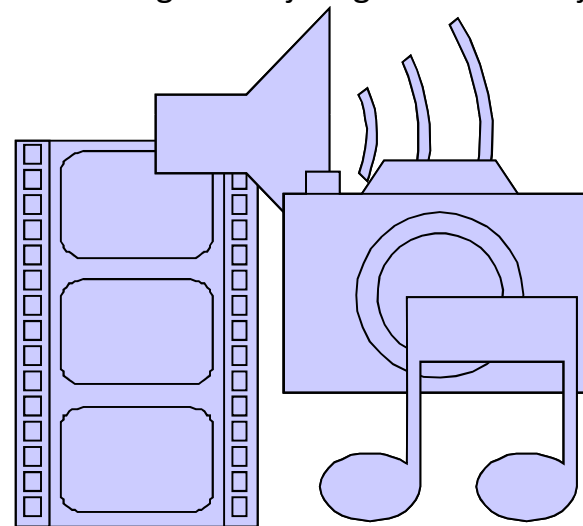

Projekt współfinansowany przez Unię Europejską w ramach Europejskiego Funduszu Społecznego

„Kapitał Intelktualny Lubelszczyzny 2010-2013”

Lubelskie - tu mieszkam, studiuje, pracuje

www.kil.lubelskie.pl

INTERAKTYWNA MAPA

www.kil.lubelskie.pl

Interaktywna mapa to narzędzie internetowe służące do wizualizacji wskaźników badań powstałych w trakcie realizacji projektu.

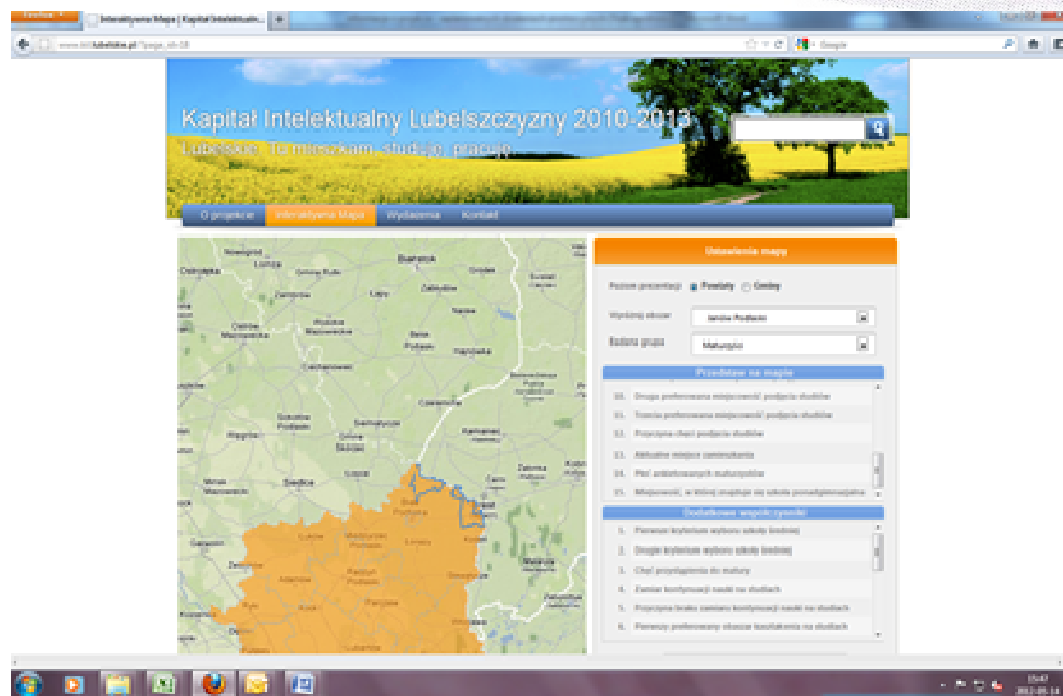

Uwzględnia podział administracyjny regionu, na której w formie kolorów odpowiadających skali mapy hipsometrycznej przedstawione zostały zarówno zagregowane jak i pojedyncze wskaźniki kapitału intelektualnego. Wskaźniki przybierają różne kolory - intensywności, w zależności od „mocy” wskaźnika.

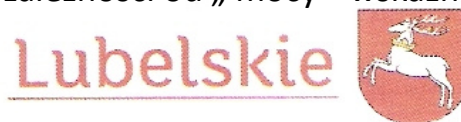

Projekt współfinansowany przez Unię Europejską w ramach Europejskiego Funduszu Społecznego

„Kapitał Intelktualny Lubelszczyzny 2010-2013”

Lubelskie - tu mieszkam, studiuje, pracuje

www.kil.lubelskie.pl

INTERAKTYWNA MAPA

www.kil.lubelskie.pl

Narzędzie w postaci interaktywnej mapy składa się z trzech poziomów szczegółowości:

- I. Mapa regionu z podziałem na powiaty;
- II. Mapa powiatu z podziałem na gminy;
- III. Mapa obszarów, które w wyniku badań zostaną określone jako obszary charakteryzujące się stagnacją lub wzrostem (obszary docelowe).

Zadania i cele interaktywnej mapy:

- Zaprezentowanie na mapie wskaźników opisujących region, powiaty oraz obszar docelowy (stagnacji lub wzrostu)
- Możliwość porównania w formie graficznej i opisowej (liczbowej) wskaźników dotyczących:
 - ✓ powiatów,
 - ✓ gmin w danym powiecie,
 - ✓ gminy w stosunku do danego powiatu,
 - ✓ gmin z różnych powiatów,
 - ✓ obszarów docelowych,



Projekt współfinansowany przez Unię Europejską w ramach Europejskiego Funduszu Społecznego

„Kapitał Intelktualny Lubelszczyzny 2010-2013”

Lubelskie - tu mieszkam, studiuje, pracuje

www.kil.lubelskie.pl

ORGANIZACJA SPOTKAŃ W FORMIE KONSULTACJI SPOŁECZNYCH

W okresie 2012/2013 zorganizowanych zostanie 80 otwartych tematycznych spotkań terenowych, średnio trzech w każdym powiecie.

W ramach projektu zorganizowane zostaną **spotkania informacyjne**, które odbędą się w formie konsultacji z mieszkańcami Lubelszczyzny, których zadaniem będzie podniesienie poziomu wiedzy o regionie i rozwój postaw przedsiębiorczych.

Serdecznie zapraszamy przedstawicieli środowiska naukowego, samorządowego, przedsiębiorców oraz społeczności lokalnych-osoby, które chcą poznać nieznane fakty dotyczące naszego regionu i które chcą być kreatorami zmian w regionie.

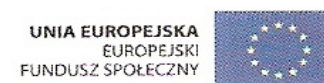

Projekt współfinansowany przez Unię Europejską w ramach Europejskiego Funduszu Społecznego

„Kapitał Intelktualny Lubelszczyzny 2010-2013”

Lubelskie - tu mieszkam, studiuje, pracuje

www.kil.lubelskie.pl

KONKURS MEDIALNY

Konkurs medialny zostanie przeprowadzony we wrześniu 2013 roku.

Zostanie poprzedzony promocją z wykorzystaniem różnych nośników medialnych.

Dla zwycięzców konkursu przewidziane zostały nagrody, a wyniki zostaną ogłoszone w mediach.

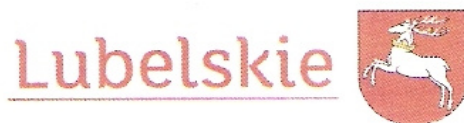

Projekt współfinansowany przez Unię Europejską w ramach Europejskiego Funduszu Społecznego

„Kapitał Intelktualny Lubelszczyzny 2010-2013”

Lubelskie - tu mieszkam, studiuje, pracuje

www.kil.lubelskie.pl

KONFERENCJA PODSUMOWUJĄCA PROJEKT

Organizacji konferencji towarzyszyć będzie szeroka akcja informacyjna w mediach:

- prasa, radio, internet
- plakaty,
- zaproszenia dystrybuowane drogą pocztową i elektroniczną.
- billboardy,
- emisja spotu w lubelskich autobusach MPK.
- informacja na lubelskich formach internetowych, ogólnopolskich portalach społecznościowych,
- kolportaż ulotek na lubelskich uczelniach.

Konferencja będzie miała charakter informacyjno-promocyjny, podsumowujący cały okres realizacji projektu. Zaprezentowane zostaną na niej wyniki badań oraz zbiorczych analiz dotyczących Kapitału Intelktualnego Lubelszczyzny.

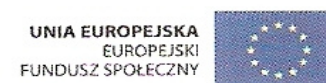
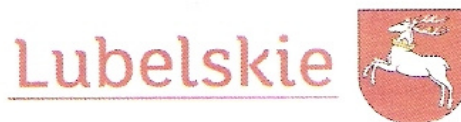

Projekt współfinansowany przez Unię Europejską w ramach Europejskiego Funduszu Społecznego

„Kapitał Intelktualny Lubelszczyzny 2010-2013”

Lubelskie - tu mieszkam, studiuje, pracuje

www.kil.lubelskie.pl

MATERIAŁY PROMOCYJNE

- ❖ Folder informacyjny w formacie 147mmx205mm w ilości 50 500 sztuk, który będzie dołączany w formie insertów do gazety o zasięgu regionalnym w 5 cyklach po 10 000 egzemplarzy. Pozostałe przeznaczone są do kolportażu na wyższych uczelniach lubelskich.

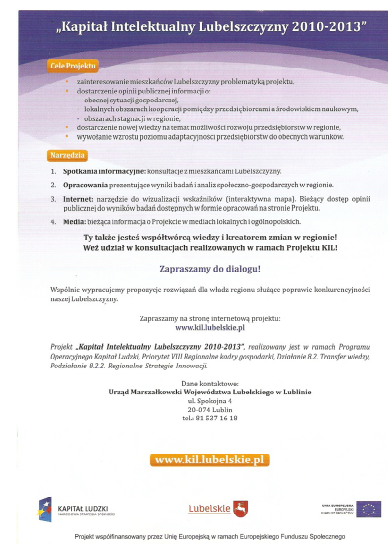

Projekt współfinansowany przez Unię Europejską w ramach Europejskiego Funduszu Społecznego

„Kapitał Intelktualny Lubelszczyzny 2010-2013”

Lubelskie - tu mieszkam, studiuje, pracuje

www.kil.lubelskie.pl

MATERIAŁY PROMOCYJNE

Ulotka składana z formatu A5 do A6 w ilości 2 200 sztuk, która będzie przekazywana uczestnikom podczas spotkań terenowych oraz kolportowana na wyższych uczelniach lubelskich.

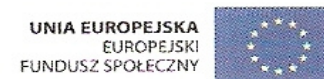

Projekt współfinansowany przez Unię Europejską w ramach Europejskiego Funduszu Społecznego

„Kapitał Intelktualny Lubelszczyzny 2010-2013”

Lubelskie - tu mieszkam, studiuje, pracuje

www.kil.lubelskie.pl

MATERIAŁY PROMOCYJNE

„Kapitał Intelktualny Lubelszczyzny 2010-2013” (KIL)

Naszym celem jest zbadanie kapitału intelektualnego województwa lubelskiego i stworzenie podstaw do podjęcia kluczowych decyzji dotyczących regionu i jego mieszkańców.

Informacje o Projekcie

Ukryty potencjał

„Kapitał Intelktualny Lubelszczyzny 2010-2013” jest projektem, którego nadrzędną rolę jest odnalezienie cech charakteryzujących nasz region. Świadomość posiadanych zalet i wad pozwoli na wsparcie lokalnych obszarów wzrostu ekonomicznego i kulturowego. W przyszłości mogą się one stać głównym źródłem przewagi konkurencyjnej regionu.

Lubelskie pod lupą

Wyniki badań i wnioski dotyczące kapitału intelektualnego Lubelszczyzny dostarczą wiedzy o regionie. Badaniem zostały objęte reprezentatywne zbiorowości mieszkańców województwa lubelskiego, przedsiębiorców, studentów, maturzystów, a także jednostki B+R i jednostki samorządu terytorialnego.

Cele Projektu

- zainteresowanie mieszkańców Lubelszczyzny problematyką projektu,
- dostarczenie opinii publicznej informacji o:
 - obecnej sytuacji gospodarczej,
 - lokalnych obszarach kooperacji pomiędzy przedsiębiorcami a środowiskiem naukowym,
 - obszarach stagnacji w regionie,
- dostarczenie nowej wiedzy na temat możliwości rozwoju przedsiębiorstw w regionie,
- wywołanie wzrostu poziomu adaptacyjności przedsiębiorstw do obecnych warunków.

Narzędzia

- Spotkania informacyjne:** konsultacje z mieszkańcami Lubelszczyzny.
- Opracowania** prezentujące wyniki badań i analiz społeczno-gospodarczych w regionie.
- Internet:** narzędzie do wizualizacji wskaźników (interaktywna mapa). Bieżący dostęp opinii publicznej do wyników badań dostępnych w formie opracowań na stronie Projektu.
- Media:** bieżąca informacja o Projekcie w mediach lokalnych i ogólnopolskich.



KAPITAŁ LUDZKI
NARODOWA STRATEGIA SPÓJNOŚCI

Lubelskie



UNIA EUROPEJSKA
EUROPEJSKI
FUNDUSZ SPOŁECZNY



Projekt współfinansowany przez Unię Europejską w ramach Europejskiego Funduszu Społecznego

„Kapitał Intelktualny Lubelszczyzny 2010-2013”

Lubelskie - tu mieszkam, studiuje, pracuje

www.kil.lubelskie.pl

MATERIAŁY PROMOCYJNE

W ramach projektu przygotowane zostaną następujące materiały promocyjne oraz konferencyjne:

Plakaty informacyjne

Wizytówki

Terminarze książkowe

Breloki

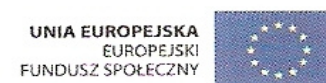

Projekt współfinansowany przez Unię Europejską w ramach Europejskiego Funduszu Społecznego

„Kapitał Intelktualny Lubelszczyzny 2010-2013”

Lubelskie - tu mieszkam, studiuje, pracuje

www.kil.lubelskie.pl

Realizator kampanii informacyjno- promocyjnej:

**Polska Fundacja Ośrodków Wspomagania Rozwoju Gospodarczego
„OIC Poland”**

ul. Gospodarcza 26 , 20-213 Lublin

Telefon: 81 710 46 30

www.oic.lublin.pl

Dziękuję za uwagę i zapraszam do współpracy!

Ewelina Iwanek- Chachaj

Dyrektor Zarządzający Fundacji „OIC Poland” w Lublinie

